

SELEX S.r.l.

MANUALE DI ISTRUZIONE

SELEZIONATRICE

MOON

Modelli:

6000 6001 6010 6020 7000 7001 7010 7020
8000 8001 8010 8020 9000 9001 9010 9020

SOMMARIO

1. OPERAZIONI INIZIALI

- 1.1 INSTALLAZIONE
- 1.2 ACCENSIONE
- 1.3 SUGGERIMENTI
- 1.4 ACCESSORI

2. COME UTILIZZARE MOON

- 2.1 FUNZIONI
- 2.2 SELEZIONE DI UN GRUPPO DI MONETE
- 2.3 SCARTO SINGOLA MONETA (REJECT)
- 2.4 FUNZIONE DI PRENOTAZIONE (BATCH)

3. IMPOSTAZIONI AVANZATE

- 3.1 MENU PRINCIPALE
- 3.2 TOTALE PARZIALE
- 3.3 TOTALE GENERALE
- 3.4 MODIFICA PARAMETRI
- 3.5 RIPRISTINO CASSA

4. RISOLUZIONE DEI PROBLEMI

- 4.1 SOSTITUZIONE DELLE BATTERIE
- 4.2 PULIZIA DEI SENSORI
- 4.3 PULIZIA DELLA GUIDA-MONETE
- 4.4 MESSAGGI DI ERRORE

5. CARATTERISTICHE TECNICHE

- 5.1 DIMENSIONI
- 5.2 ALIMENTAZIONE
- 5.3 PRESTAZIONI

6. INFORMAZIONI SULLA GARANZIA E SULLE NORMATIVE

- 6.1 SIMBOLI
- 6.2 CERTIFICAZIONE GARANZIA

1. OPERAZIONI INIZIALI

1.1 INSTALLAZIONE

Verificare che il luogo di installazione sia sufficientemente luminoso.

Verificare la messa a terra della presa di alimentazione.

Posizionare la macchina su un tavolo alto almeno 70 cm.
(Per i modelli **6000 6001 7000 70001 8000 8001 9000 9001**)

Lasciare almeno 20 cm. di aria sul lato posteriore.

Non mettere a contatto della macchina liquidi pericolosi o solventi in generale.

Prima di utilizzare la macchina è necessario collegare il cavo di alimentazione in dotazione

1.2 ACCENSIONE

Collegare il cavo di alimentazione nell' apposito vano indicato con la lettera **A**

VEDI ILLUSTRAZIONE pag.2

Accendere la macchina premendo il pulsante **C**

Se le operazioni precedenti sono avvenute correttamente il pulsante **C** si illuminerà'.

1.3 SUGGERIMENTI

Utilizzare sacchetti in nylon trasparenti bloccandoli alle apposite bocchette di uscita con le pinze in dotazione.

Per i modelli **7000 7001 7010 9000 9001 9010**

VEDI ILLUSTRAZIONE pag.1

1.4 ACCESSORI

La macchina è dotata di :

N° 9 PINZE REGGISACCO (Per mod. **8000 8001 8010 8020 9000 9001 9010 9020**)

N° 7 PINZE REGGISACCO (Per mod. **6000 6001 6010 6020 7000 7001 7010 7020**)

N° 1 RACCOGLITORE MONETE DI SCARTO

N° 1 CAVO DI ALIMENTAZIONE

OPZIONALE :

KIT TUBI PER IL CONFEZIONAMENTO DELLE MONETE CON SISTEMA MINITUBE

STAMPANTE PER REPORT

CAVO RS232

VEDI FOTO



2. COME UTILIZZARE SELEZIONATRICE SERIE MOON

2.1 FUNZIONI

COMPLIMENTI PER AVER SCELTO MOON - SELEX S.R.L.

La macchina MOON è una nuova Contatrice Valorizzatrice Selezionatrice di monete in tecnologia digitale.

MOON vi permette di affrontare tutti i problemi connessi con il trattamento monete.

Puo' memorizzare fino a 8 tipi di monete.

Potete contare e valorizzare le monete, selezionarle condizionarle in sacchetti o in minitube avere report di stampa parziali, per operatore e generali.

Vi garantisce la massima affidabilita'.

La macchina controlla le monete attraverso **3** rivoluzionari sensori che ne percepiscono le caratteristiche fisiche dimensionali (diametro e spessore) e la loro composizione metallica (lega).

Potete operare in modo multi funzione conoscendo sempre in tempo reale i totali sia in valuta euro o in altra valuta.

Per facilitarne l'uso, il software ha una innovativa funzione denominata **Help** .

Se l'utente ha bisogno di informazioni sul funzionamento macchina tramite il tasto



Può ottenere un manuale operativo in linea direttamente sul display;



Per uscire dalla funzione help è sufficiente premere il tasto

2.2 SELEZIONE DI UN GRUPPO DI MONETE

Questa funzione permette all' operatore di conoscere contando in un solo passaggio numero pezzi, valore in valuta corrente, valore in euro di una certa quantità di monete e fisicamente di selezionare le monete in **8** canali (per modelli 9000 9001 9010 9020) o in **6** canali (per modelli 7000 7001 7010 7020).

2.3 SCARTO SINGOLA MONETA (REJECT)

Questa funzione permette all' operatore di selezionare un gruppo di monete e verificarne anche l'autenticità.

Automaticamente la macchina invia le monete **sospette di falsità** nel canale più a sinistra.

A tutti gli effetti la selezionatrice **MOON** è anche una verificatrice del Falso

2.4 FUNZIONE DI PRENOTAZIONE (BATCH)

Questa funzione permette all' operatore di impostare per ogni canale di selezione un NUMERO con il quale si desidera confezionare i sacchetti o cassette.

La macchina si arresta automaticamente al numero di monete impostate; accende il **LED** sul canale corrispondente (per i modelli **6001 6010 6020 8001 8010 8020 7001 7010 7020 9001 9010 9020**);

permette all'operatore di sostituire il sacco o il cassetto ed indica sul display la scritta **Pren.**

La selezionatrice MOON possiede un controllo di **Overflow** del sacco. In caso di eccedenza di monete nel sacco o cassetto il display mostrerà le seguenti informazioni:

2.00		0.50		1.00		0.20		0.05		0.10	
Pren+1		0		0		0		0		0	
START 1-Tot. Generale---										Tot EU	0.00
0-Menu	2-Pren.	5-Azzera	6 - (Ope.)	<-	->						

TOGLIERE E RIMETTERE LE MONETE IN ECCEDEXZA NELLA VASCA CONTENITRICE INDICATE DAL DISPLAY.

3. IMPOSTAZIONI AVANZATE

3.1 MENU PRINCIPALE

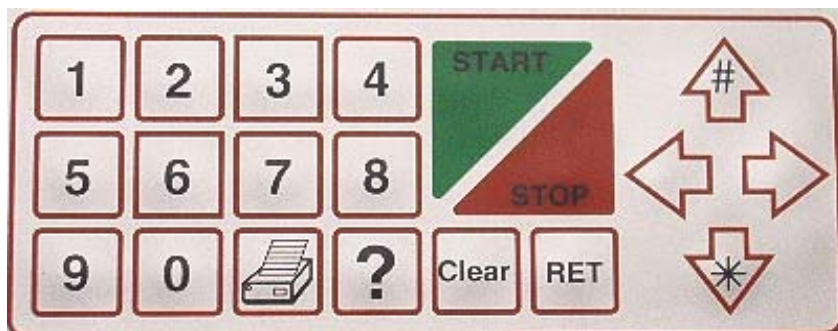

Tramite la tastiera sopra indicata si possono scegliere i modi operativi.

1-TOTALE PARZIALE	
2-TOTALE GENERALE	gg-mm-aaaa
3-MODIFICA PARAMETRI	oo-mm-ss
4-RIPRISTINO CASSA	

3.2 TOTALE PARZIALE

Premendo il TASTO  si accede al TOTALE PARZIALE.

La macchina **MOON** è in grado di valorizzare, contare e selezionare tutte le monete programmate, in maniera mista ed eventualmente stampare uno scontrino se è stata collegata una stampante (optional).

Il display mostrerà le seguenti informazioni:

2.00	0.50	1.00	0.20	0.05	0.10	
0	0	0	0	0	0	
START 1-Tot. Generale---Tot EU						0.00
0-Menu	2-Pren.	5-Azzera	6 - (Ope.)	<-	->	

VERSARE LE MONETE MISTE NELLA VASCA DI ALIMENTAZIONE

VEDI FOTO5



Premendo i tasti  si avvia e si arresta la procedura di conteggio.

La macchina **Moon** è dotata di un controllo elettronico di arresto che permette alla stessa di fermare la procedura di conteggio dopo circa 5 secondi dall'ultima moneta contata.

Al termine del conteggio il display mostrerà le quantità contate di ogni singola denominazione ed il loro valore espresso in valuta.



L'operatore può tramite il tasto  accedere alla pagina successiva dove sono visualizzate ulteriori tipi di monete.

1.00	0.50	0.05	0.10	0.02	0.01	ESP.
0	0	0	0	0	0	
START 1-Tot. Generale---Tot EU						0.00
0-Menu	2-Pren.	5-Azzera	6 - (Ope)	<-	->	

L'operatore può procedere alla stampa dello scontrino di conteggio qualora la macchina sia provvista della stampante (optional).



Premendo il tasto  la stampante emetterà lo scontrino riepilogativo del **TOTALE PARZIALE**.

Nel caso di abilitazione della funzione **OPERATORI** (vedi paragrafo 3.5 **MODIFICA PARAMETRI**) il display mostrerà il seguente messaggio:

```
Operatore [ 1 - 100 ] : _  
  
Totale Operatori :      0,00 EURO  
Premi 0 per Concludere
```

Tramite i tasti si può scegliere di memorizzare il conteggio effettuato in uno dei **100 totali operatori** che la macchina dispone.
La scelta effettuata per esempio è l'operatore n° 1.

Premendo il tasto  si cancella la scelta effettuata.

Premendo il tasto  il display accede nella memorizzazione del **Totale operatore**.

```
Operatore : 1  
Valore Contato [ EURO ] :      0.00  
Totale Operatore [ EURO ] :      0.00  
Sigla Operatore 0000.0000
```

Il cursore si posiziona sulla **Sigla Operatore**, permette l'inserimento tramite tastiera di un codice composto di **4 + 4** numeri.

Inserire il codice desiderato oppure premere 2 volte il tasto .

Effettuata l'operazione di **Stampa** il display torna a mostrare il dettaglio del conteggio effettuato.

Per **Azzerare** il conteggio premere il tasto , il display mostrerà il seguente messaggio:

Azzeramento Totale Parziale

Confermi Azzeramento Tot. Parziale?

START – Azzerà

STOP- NON Azzerà

Premendo il tasto **STOP** il conteggio del **Totale Parziale** non viene azzerato ed il display torna a mostrare le quantità contate.

Premendo il tasto **START** il conteggio del **Totale Parziale** viene azzerato. Il display mostra il seguente messaggio:

Azzeramento del Totale Parziale effettuato

Premere un tasto per continuare

Premendo un Tasto qualsiasi si accede ad una nuova procedura di conteggio

La macchina **Moon** possiede una MEMORIA che permette di sommare tutti i conteggi effettuati. Tale MEMORIA è chiamata **TOTALE GENERALE**.

Nel MENU **TOTALE PARZIALE** si può accedere direttamente alla visualizzazione

del **TOTALE GENERALE** tramite il tasto ; senza passare dal Menù principale. Vedere capitolo 3.3 TOTALE GENERALE.

Tramite il Tasto  è possibile impostare la PRENOTAZIONE per ogni singolo canale di selezione.

Tale funzione è accessibile solo se preventivamente è stato effettuato un azzeramento del Totale Generale e della stessa Prenotazione.

Il display mostrerà le seguenti informazioni:

1* _ _ _ 500 4> _ _ _ 500 7> _ _ _ 500
2> _ _ _ 500 5> _ _ _ 500 8> _ _ _ 500 Totale
3> _ _ _ 500 6> _ _ _ 500 Generale
<- -> 0 -Menu START-Mod. * 2 – Pren ON/OFF



Agendo sui tasti  si opera la scelta della LINEA di conteggio che si desidera modificare .

Con il Tasto **START** si accede alla modifica, il display mostrerà le seguenti informazioni

Prenotazione Attuale Linea 1 : 500
Moltiplicatore: 2.00 EURO
Nuova Prenotazione Linea 1 : _

Inserire tramite Tastiera un nuovo valore di **Prenotazione**.

Il valore massimo è 10000. Confermare con il Tasto .

Premendo il Tasto  si accede all' abilitazione della Funzione Prenotazione.

Il display mostrerà le seguenti informazioni:

1 - *Controllo Prenotazione Abilitato
2 - Controllo Prenotazione Disabilitato
Premi 0 per concludere

Il simbolo ***** indica lo stato attuale della funzione.

Se si desidera lavorare senza il controllo della prenotazione (insaccamento)

Premere il Tasto 

Per ritornare al menù PRENOTAZIONE premere 

Dal menù PRENOTAZIONE

premendo  si ritorna al menù TOTALE PARZIALE.

3.3 TOTALE GENERALE

Dal Menu' principale premendo il Tasto  si accede al TOTALE GENERALE

1> _ _ _ _ 0	4> _ _ _ _ 0	7> _ _ _ _ 0	
2> _ _ _ _ 0	5> _ _ _ _ 0	8> _ _ _ _ 0	Totale
3> _ _ _ _ 0	6> _ _ _ _ 0		Generale
0 = Esce 4 - Rotti 5 = Azzera			Tot EU 0.00

Premendo il tasto  la stampante emetterà lo scontrino riepilogativo del TOTALE GENERALE.

Tramite il Tasto  è possibile visualizzare il Totale Rotti.

Il Totale Rotti è gestito dalla macchina solo se la Funzione Prenotazione è abilitata.

Tramite il Totale Rotti si può consultare il display della MOON per conoscere le quantità delle monete nei sacchi non ancora completi.

Il display mostrerà le seguenti informazioni:

1> _____ 0	4> _____ 0	7> _____ 0
2> _____ 0	5> _____ 0	8> _____ 0
3> _____ 0	6> _____ 0	TOTALE ROTTI
0=Esce		Tot EU 0.00



Premendo il tasto  la stampante emetterà lo scontrino riepilogativo del TOTALE ROTTI.



Per ritornare al menù TOTALE GENERALE premere .



Il **Totale Generale** si **Azzera** premendo il tasto .
Il display mostrerà il seguente messaggio:

Azzeraamento del Totale Generale

Confermi Azzeraamento del Tot. Generale?
START – Azzera STOP – NON Azzera

Se si desidera **NON Azzera** il **Totale Generale** premere il tasto **STOP**

Se si desidera **Azzera** il **Totale Generale** premere il tasto **START**.

Il display mostrerà il seguente messaggio:

Azzero la Prenotazione?

START – Azzera STOP – NON Azzera

Se si desidera **NON Azzera** la **Prenotazione** premere il tasto **STOP**

In tale caso la macchina continuerà a confezionare i sacchetti mantenendo in memoria le quantità già lavorate espresse dal TOTALE ROTTI.

Se si desidera Azzerare la **Prenotazione** premere il tasto **START**.

In tale caso la macchina confezionerà i sacchetti partendo dai valori impostati nella funzione PRENOTAZIONE

il display mostrerà il seguente messaggio:

Azzeramento Totale Generale effettuato

Premere un tasto per continuare

Con un tasto qualsiasi si ritorna al Menù TOTALE GENERALE.

3.4 MODIFICA PARAMETRI

Dal menù principale, premendo il tasto  si accede alla funzione **Modifica Parametri**.

Il display mostrerà il seguente messaggio:

1–Mod Moltiplicatore	5–Separatore Decim
2–Gestione Stampante	6–Scelta Lingua
3–Modifica Data	7–Menu Operatori
4–Mod. Intestazione	0–Menù Precedente

Questo menù permette all'utente di personalizzare la macchina MOON.

1-MODIFICA MOLTIPLICATORE

1

Premendo il tasto **1** si accede alla **Modifica Moltiplicatore**. L'utente può cambiare il Valore delle linee di conteggio memorizzate. Tale funzione rende la macchina universale e permette un rapido adattamento in caso di emissione di nuove monete.

Per una descrizione più dettagliata vedere il manuale tecnico.

2-GESTIONE STAMPANTE

2

Premendo il tasto **2** si accede alla **Gestione Stampante**. E' possibile modificare le impostazioni relative al tipo di stampante e alla velocità di comunicazione (**Baud Rate**). Il display mostrerà il seguente messaggio:

1 –Baud Rate
2 –Tipo Stampante
0 –Menù Principale

1

Premendo il tasto **1** si accede alla modifica della velocità di comunicazione. La velocità di comunicazione ottimale è 9600.

2

Premendo il tasto **2** si accede alla modifica del Tipo di stampante. Il display mostrerà il seguente messaggio:

1 * Epson
2 – Citizen
3 – Pc
Premi 0 per concludere

La stampante ottimale è di tipo Epson.

3

Premendo il tasto **3** si attiva il protocollo di comunicazione seriale RS232. (Vedere allegato per comunicazione a HOST)

0

Premendo il tasto **0** si ritorna al menù precedente.

3-MODIFICA DATA

Dal menù è possibile modificare le impostazioni della DATA e dell'ORA.

Premendo il tasto  si accede alla modifica della data e dell'ora. Il formato della data deve essere **gg-mm-aaaa**. Non è permesso l'inserimento di giorni maggiori a **31**, di mesi maggiori a **12**, l'anno deve essere maggiore o uguale a **2002**. Il formato ora è **hh-mm-ss**. Le ore possono andare da **0** a **23**, i minuti e i secondi da **0** a **59**.



Per confermare le modifiche o per uscire utilizzare il tasto .

4-MODIFICA INTESTAZIONE

Dal menù, premendo il tasto , si accede alla modifica dell'INTESTAZIONE delle stampe.

Il display mostrerà le seguenti informazioni:

Prec. Intestazione:
Nuova Intestazione:
ABCDEFGHIJKLMNOPQRSTUVWXYZ0123456789' -.
<- - -> START = Inserimento RET = Ok

Muovendosi con i tasti  si opera la scelta della lettera che si desidera inserire nell'intestazione; con il tasto **START** si inserisce, con il tasto  si conferma e si torna al menù precedente.

5-SEPARATORE DECIMALE

Dal menù, premendo il tasto , si accede alla scelta del tipo di carattere che si desidera utilizzare come separatore decimale. Si può utilizzare sia la VIRGOLA sia il PUNTO.

6-SCELTA LINGUA

Dal menù, premendo il tasto  si accede alla scelta della lingua.

Le lingue disponibili sono:

Italiano
Francese
Spagnolo
Inglese
Tedesco

7-MENU OPERATORI

Dal menù, premendo il tasto  si accede alla gestione degli OPERATORI
Il display mostrerà le seguenti informazioni:

1 – Abilitazione Operatori
2 – Gestione Operatori
3 – Stampa Lista Operatori
0 – Fine

Con il tasto  si opera la scelta dell' abilitazione della gestione dei Totali Operatori sia nelle Stampe sia nel Display.

Con il tasto  (se precedentemente gli OPERATORI sono stati abilitati) si può consultare un menù riassuntivo che mostra il valore in valuta degli incassi dei 100 operatori disponibili.

Il display mostrerà le seguenti informazioni:

Operatore [1 – 100] : _

Premi 0 per Concludere

Scegliere tramite tastiera l'operatore che si vuole visualizzare, ad esempio l'operatore

n° 1 e confermare con il tasto .

Il display mostrerà le seguenti informazioni:

Operatore [1 – 100] : _

0 – Menu - Stampa – 5- Azzera Tot. OP.

Premendo il tasto  si ritorna al menù OPERATORI.

Con il tasto  si stampa un report del TOTALE OPERATORE scelto.

Premendo il tasto  si azzera il Totale Operatore scelto.

0-FINE

Premendo il tasto  si ritorna al menù MODIFICA PARAMETRI.

Dal menù MODIFICA PARAMETRI

premendo il tasto  si ritorna al menù PRINCIPALE

3.5 RIPRISTINO CASSA

Dal menù principale, premendo il tasto  si accede alla funzione **RIPRISTINO CASSA**.

Il display mostrerà il seguente messaggio:

Ripristino Conteggio
Versare tutti i sacchi nella macchina
Svuotare il percorso Monete
START Ripristino - STOP Fine Ripristino

Questa funzione permette all' operatore di ripristinare l'ultimo conteggio nel caso in cui per motivi estranei al normale funzionamento, quale mancanza di corrente improvvisa, lo stesso conteggio non sia stato contabilizzato in modo corretto.

APPENDICE PER VERSIONI SOFTWARE da 3.5

3.4 MODIFICA PARAMETRI

SOLO PER PERSONALE ESPERTO

Dal menù principale, premendo il tasto **3** si accede alla funzione **Modifica Parametri**.

Il display mostrerà il seguente messaggio:

1-Mod Moltiplicatore	5-Separatore Decim
2-Gestione Stampante	6-Scelta Lingua
3-Modifica Data	7-Menu Operatori
4-Mod. Intestazione	8-Ass Linee 0-Menù

Premendo il tasto **8** si accede al **Menu Associazione Linee**.

Questa funzione permette all'operatore di utilizzare altre 4 linee di programmazione delle monete e di associarle ad 1 o più linee di conteggio.

Questa opzione va utilizzata solo se si conosce molto bene il sistema di auto-apprendimento della macchina e nel caso in cui esistano monete di eguale valore ma di differente composizione metallica.

Il display mostrerà il seguente messaggio:

1- Linea 9 Associata A linea 0
2- Linea 10 Associata A linea 0
3- Linea 11 Associata A linea 0
4- Linea 12 Associata A linea 0

Premere un tasto per proseguire ; display mostrerà il seguente messaggio:

Associazione Linee
Linea da Associare [9..12]:
0-Esce

Scegliere una linea di memorizzazione da associare dalla 9 alla 12 confermare con tasto

RET

Il display mostrerà il seguente messaggio:

Associazione Linee
Linea da Associare [9..12]: 9 Ass: 0
Linea Associata [0.....8]
0-Esce

Scegliere una linea di conteggio alla quale associare la linea di memorizzazione ausiliaria precedentemente scelta. Le linee di conteggio vanno dal numero **1** al numero **8**.

Se si sceglie **0** la linea di memorizzazione precedentemente scelta non verrà associata a nessuna linea di conteggio.

Per un buon utilizzo di questa funzione legger attentamente MANUALE SET-UP.

APPENDICE PER MODELLI SERIE 6000/8000 E DISPLAY DI CORTESIA

I MODELLI MOON SERIE 8000 UTILIZZANO UN SISTEMA ELETTROMECCANICO DI CONTEGGIO PER TALE MOTIVO NON POSSIEDONO IL SISTEMA DI RICONOSCIMENTO DI MONETE FALSE E IL RELATIVO TUBO DI SCARTO NON VIENE UTILIZZATO. I MENU' DIFFERENZIANO IN ALCUNE FUNZIONI.

3.4 MODIFICA PARAMETRI

Dal menù principale, premendo il tasto **3** si accede alla funzione **Modifica Parametri**.

Il display mostrerà il seguente messaggio:

1-Moltiplicatori 5-Separatore Decim.
2-Stampante 6-Scelta Lingua
3-Data/Ora 7-Menu' Operatori
4-Intestazione 8-Seriale 2 0-Menu

I MENU' 1, 2, 3, 4, 5, 6, 7, si comportano come descritto precedentemente (vedere pagina 15).

Premendo il tasto **8** si accede alla funzione **Seriale 2** la quale permette di impostare il tipo della seconda uscita seriale (opzionale).

Il display mostrerà il seguente messaggio:

1-Prima Riga Display 4-Baud Rate
2-Seconda Riga Display
3-Destinazione
0-Esce

premando il tasto **3** si accede alla funzione che permette di impostare il tipo di protocollo seriale utilizzato dalla MOON sulla seconda porta seriale (opzionale).

Il display mostrerà il seguente messaggio:

1-Seriale2 Verso PC
2*Seriale2 Verso Secondo Display

Premi 0 per Concludere

Il simbolo * indica la scelta effettuata

La **Seriale2 Verso PC** (COM 2) è un sistema di comunicazione che permette di trasferire i dati di conteggio in maniera molto semplice ad un Personal Computer.



Ad ogni invio dei dati di stampa alla porta seriale N° 1, premendo il tasto automaticamente la Moon trasferisce sulla porta Seriale N°2 il seguente protocollo:

L0200000000	L= linea di conteggio dalla moneta 1 alla moneta 8
L0050000000	
L0100000000	Primi 4 digit es.: 0200 = valore della moneta espresso in centesimi
L0020000000	
L0005000000	Secondi 6 digit es.: 000000 numero di pezzi contati
L0010000000	
L0002000000	
L0001000000	L0000 = campo relativo ai Valori differenti (es.: banconote)
L0000000000	000000 valore espresso in centesimi

La **Seriale2 Verso Secondo Display** è un sistema di comunicazione che permette di trasferire i dati ad un DISPLAY esterno di cortesia di formato 20 caratteri per 2 righe. Il protocollo è standard su specifiche EPSON.

Dal Menù **Seriale 2**



premendo il tasto si accede alla funzione che permette di impostare la scrittura del DISPLAY di cortesia sulla prima riga.

Il display mostrerà il seguente messaggio:

```
1' Riga Prec. Disp: 1 LINE
Nuova 1' Riga:
ABCDEFGHIJKLMNOPQRSTUVWXYZ0123456789' -.
<-- --> START=Inserimento RET=Ok
```

Utilizzare **FRECCIA DX** e **FRECCIA SX** per scegliere i caratteri; **START** per inserirli; **RET** per confermarli.

2

premendo il tasto **2** si accede alla funzione che permette di impostare la scrittura del DISPLAY di cortesia sulla seconda riga.

Il display mostrerà il seguente messaggio:

```
2' Riga Prec. Disp: 2 LINE  
Nuova 2' Riga:  
ABCDEFGHIJKLMNOPQRSTUVWXYZ0123456789' -.  
<-- --> START=Inserimento RET=Ok
```

3

premendo il tasto **3** si accede alla funzione che permette di impostare la velocità di comunicazione della **Seriale 2** (con 2).

Il display mostrerà il seguente messaggio:

```
1- 300 Baud  
2-1200 Baud  
3*9600 Baud  
Premi 0 per Concludere
```

Il simbolo * indica la scelta effettuata.
Default = 9600 Baud.

4. RISOLUZIONE DEI PROBLEMI

4.1 SOSTITUZIONE DELLE BATTERIE OROLOGIO

APIRE LA COVER POSTERIORE

SVITARE CON UNA CHIAVE TIPO BRUGOLA (mm 2,5) I 5 DADI DI SERRAGGIO DELLA PROTEZIONE

SOSTITUIRE LE DUE BATTERIE

UTILIZZARE BATTERIE DI TIPO **VARTA CR2032 3VL**

VEDI Foglio illustrativo nel manuale schemi elettrici.

4.2 PULIZIA DEI SENSORI

Svitare i perni di fissaggio, indicati dalle frecce GIALLE con una moneta e ruotare il sensore di 180 gradi

VEDI FOTO

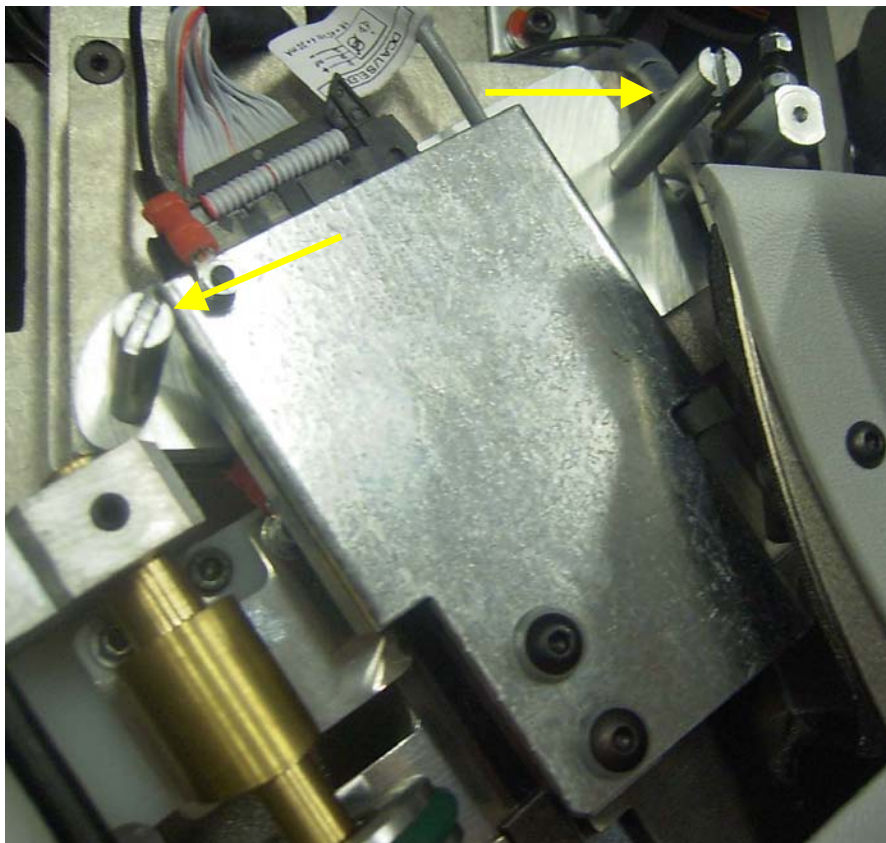

4.3 PULIZIA DELLA GUIDA-MONETE

Ruotare la manopola di fissaggio contrassegnata dalla freccia GIALLA della slitta guida-monete di 180 gradi

VEDI FOTO

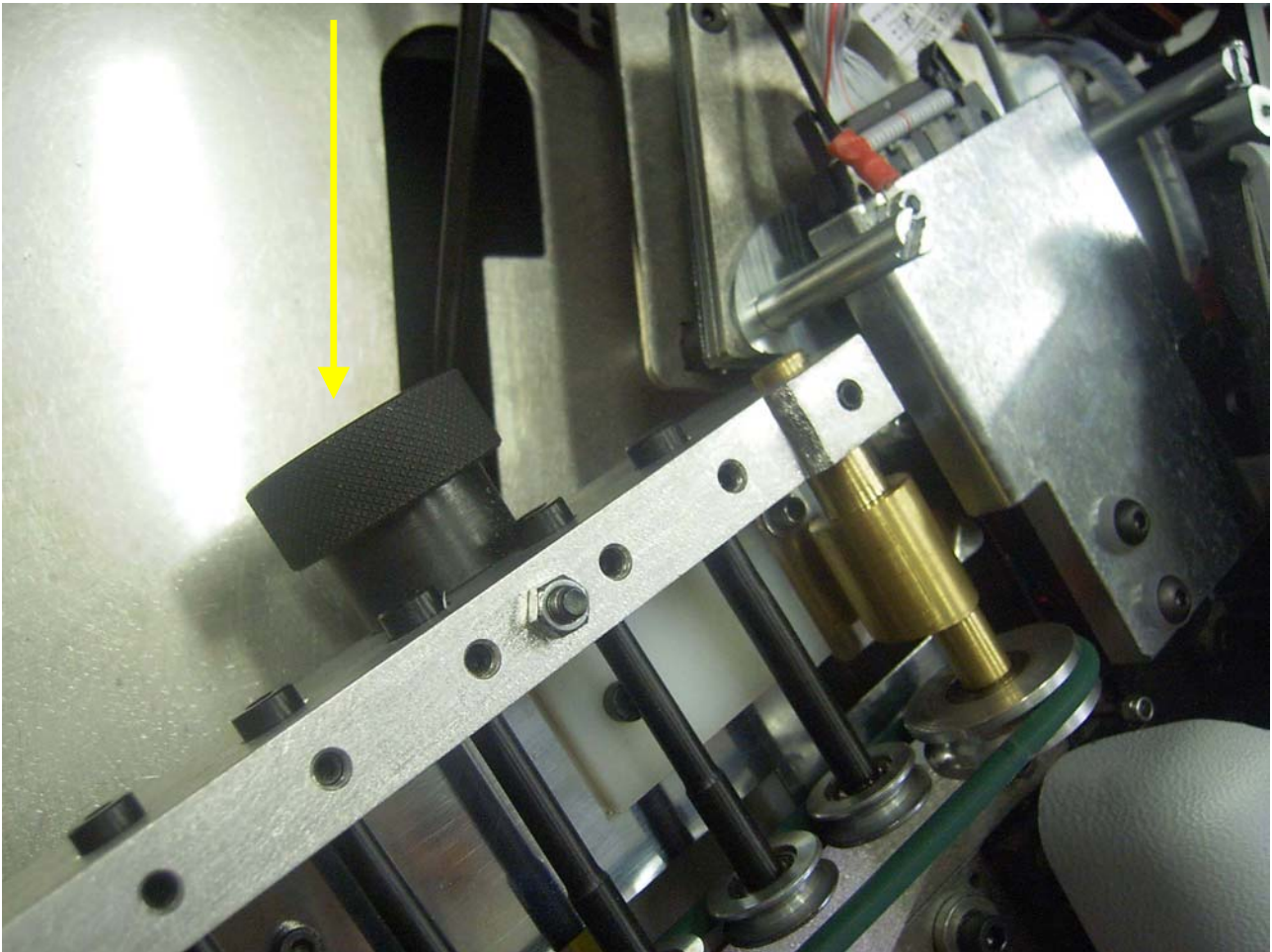

IN CASO DI BLOCCAGGI DELLE MONETE LIBERARE E PULIRE CON UNO STRACCIO INBEVUTO DI ALCOOL IL CANALE GUIDA-MONETE INDICATO DALLA FRECCIA.



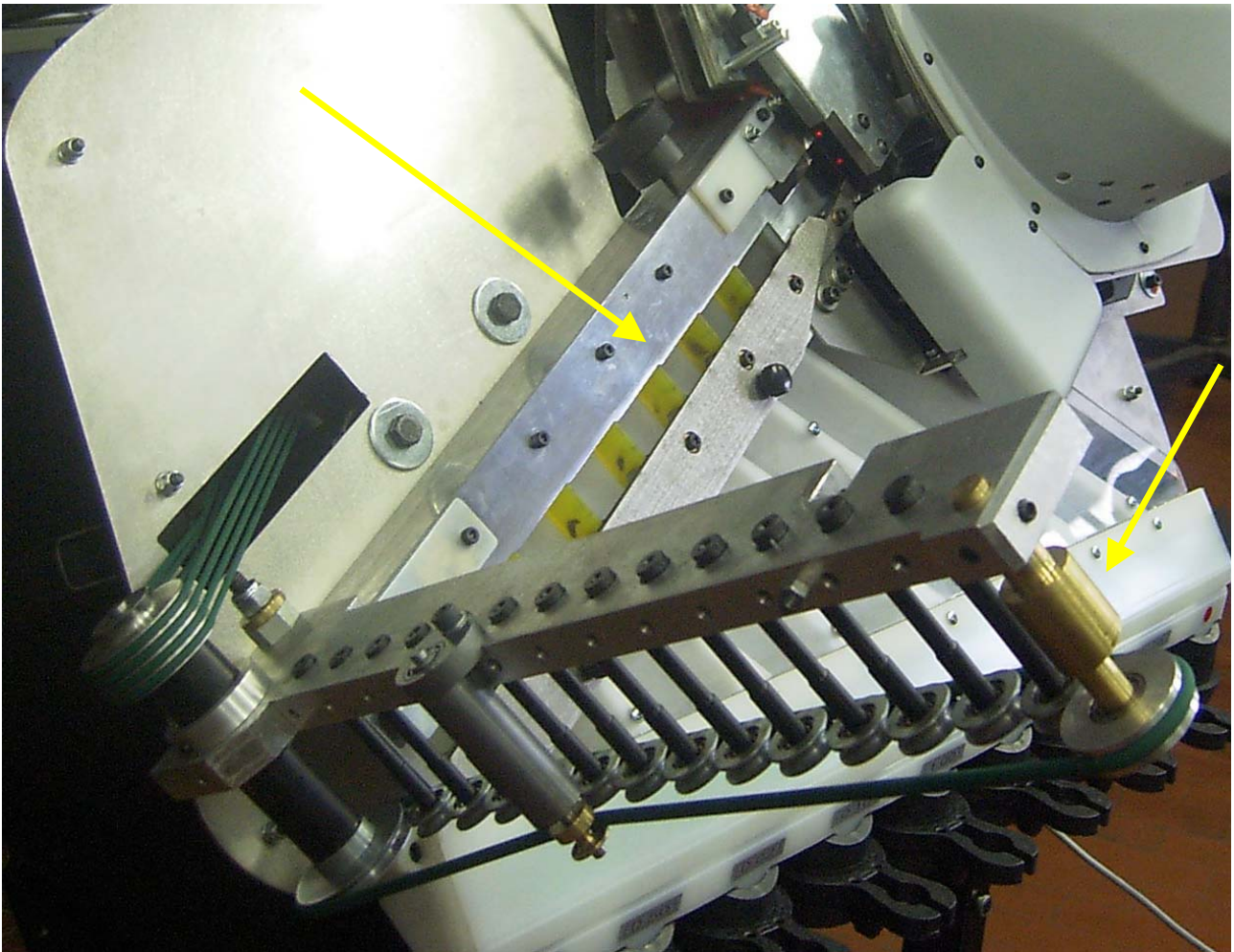

In caso di problemi dovuti ad effetti elettrostatici, a incorretta alimentazione o a problemi di carattere software la MOON ha la possibilita' di autoripristinare le funzioni originali automaticamente.

4.4 MESSAGGI DI ERRORE

La selezionatrice Moon mostra dei messaggi di errore dovuti a cause esterne.

Il display mostra i seguenti messaggi:

SYSTEM ERROR

N: 1

Comunicazione con CCD fallita

Errore di comunicazione tra il sensore CCD (sensore diametro) e la scheda madre.
Controllare il cavo di collegamento e le impostazioni nel menù SET-UP

SYSTEM ERROR

N: 3

Errore Motore

Errore relativo al motore del disco di alimentazione.

Controllare la pulizia del disco l'eventuale presenza nella bocca di alimentazione di oggetti estranei. Controllare la cinghia di trasmissione aprendo lo sportello posteriore.

UNEXPECTED EVENT

N: 4

Monete incastrate

Errore nel passaggio delle monete prima del CCD (sensore diametro).

Aprire il frontale macchina e sbloccare le monete .

Premere **RET** per uscire dall' errore.

UNEXPECTED EVENT

N: 5

Apertura Coperchi Macchina

E' stato aperto lo sportello principale con macchina in moto.

UNEXPECTED EVENT

N: 6

Monete ferme

Errore nel passaggio delle monete dopo il CCD (sensore diametro).

Aprire lo sportello liberare la cinghia di selezione da eventuali monete incastrate e il sensore.

Premere **RET** per uscire dall'errore.

SYSTEM ERROR

N: 7

Errore Gestione Led CCD

Errore nella gestione dei Led di illuminazione del CCD (sensore diametro).

Aprire lo sportello liberare la cinghia di selezione da eventuali monete incastrate e il sensore.

Premere **RET** per uscire dall'errore.

5. CARATTERISTICHE TECNICHE

5.1 DIMENSIONI

<i>LARGHEZZA</i>	<i>mm. 750</i>
<i>ALTEZZA</i>	<i>mm. 500</i>
<i>PROFONDITA'</i>	<i>mm. 360</i>
<i>PESO</i>	<i>kg. 50</i>

5.2 ALIMENTAZIONE

VOLT 220 50hz / 110 60hz
WATT 15 in Stand-by 150 in Lavoro

5.3 PRESTAZIONI

VELOCITA' CONTEGGIO da 1500 monete/minuto
a 2000 monete/minuto

CAPACITA' CARICO da 2000 monete
a 3000 monete

6. INFORMAZIONI SULLA GARANZIA E SULLE NORMATIVE

6.1 SIMBOLI

La selezionatrice MOON è stata concepita secondo gli Standard e le Normative costruttive più rigorose.

L'operatore può effettuare tutte le manovre di pulizia in assoluta sicurezza.

Si consiglia di aprire la cover principale solo dopo aver spento la macchina.

Tutti i carter rimuovibili sono indicati dal colore **GIALLO** 

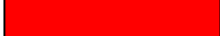
Tutte le viti e i carter che sono indicati dal colore **ROSSO** 
non devono essere rimosse se non da personale tecnico autorizzato dalla ditta SELEX S.R.L. previo la caduta del contratto di GARANZIA.

6.2 CERTIFICAZIONE GARANZIA

In allegato al presente manuale viene fornito un **certificato di garanzia** del prodotto.

Si prega gentilmente di leggere attentamente tale certificato e di compilarlo.

Istruzioni di montaggio
carrello di sostegno
Selezionatrice MOON

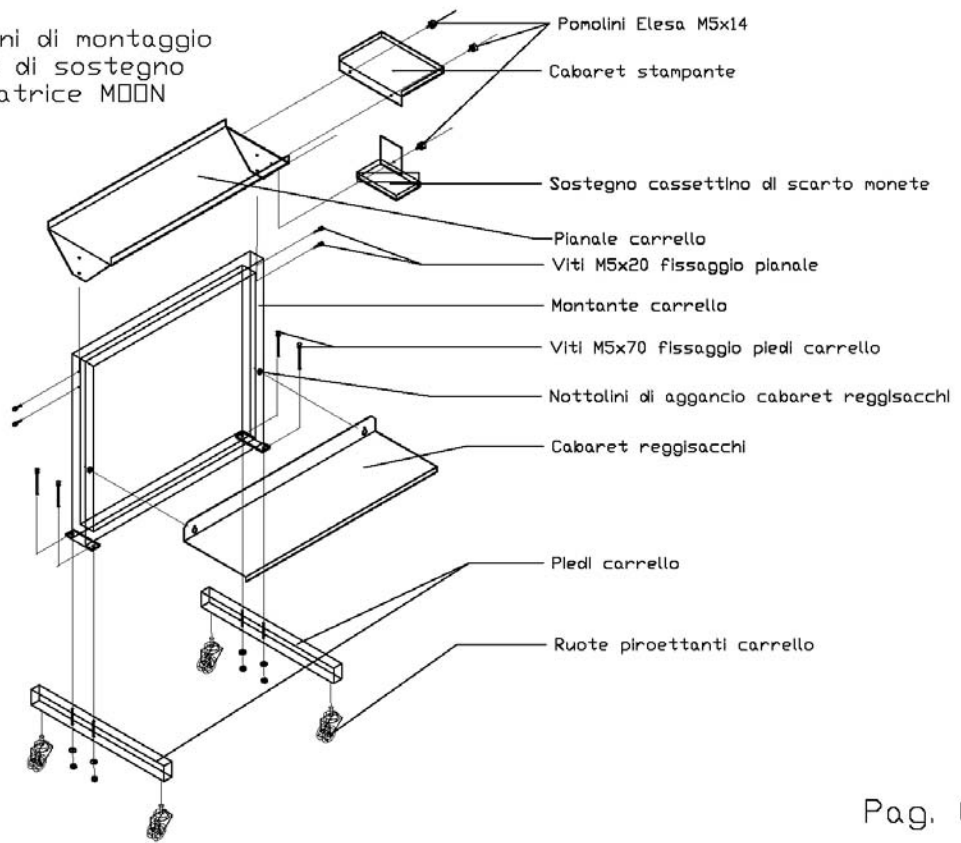

Manuale istruzioni MOON A 8 MONETE

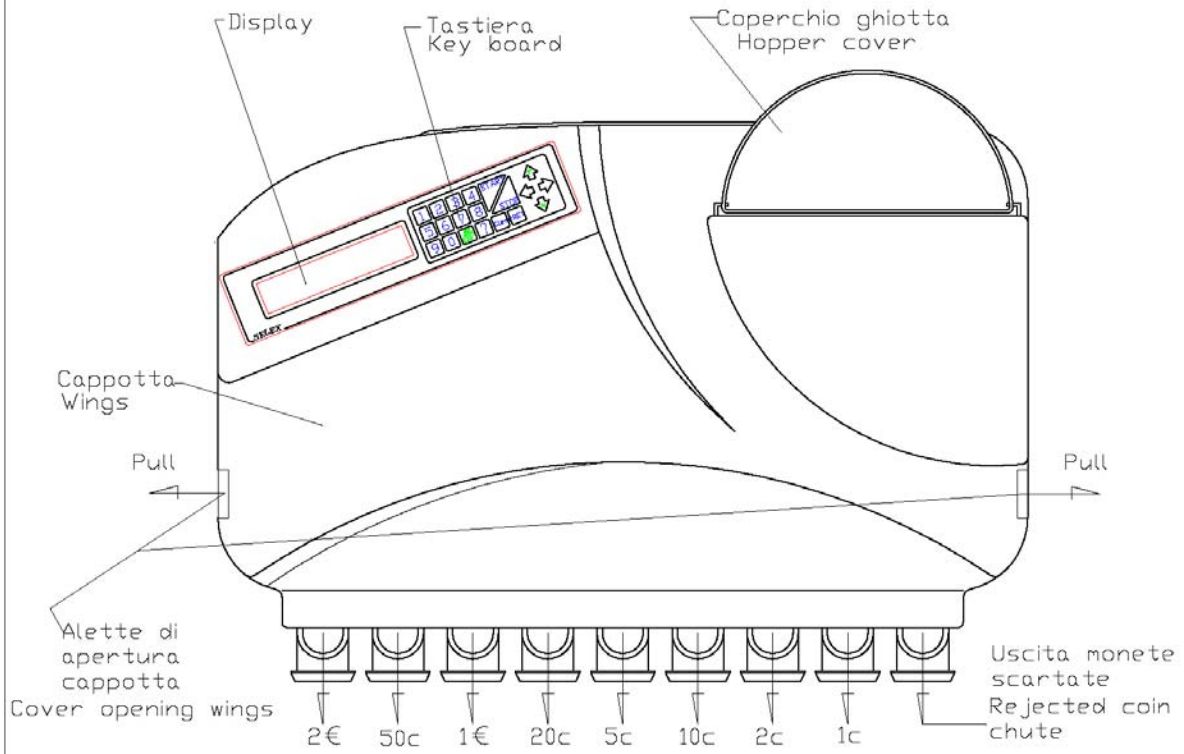

Manuale istruzioni MOON
Vista retro mobile

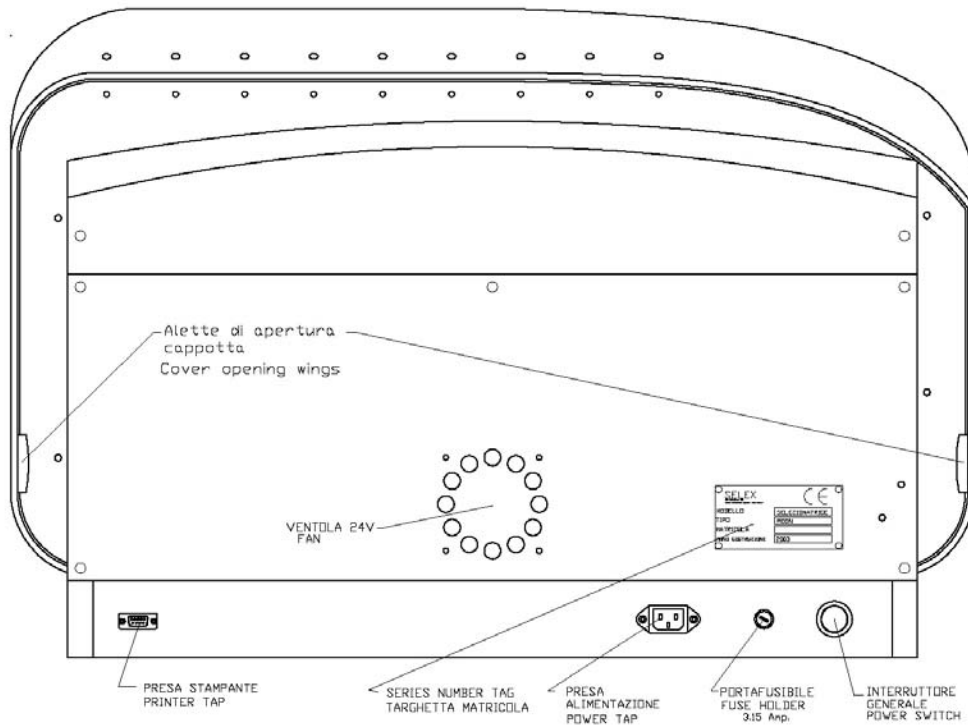

Manuale istruzioni MOON Complessivo
MOON instruction manual

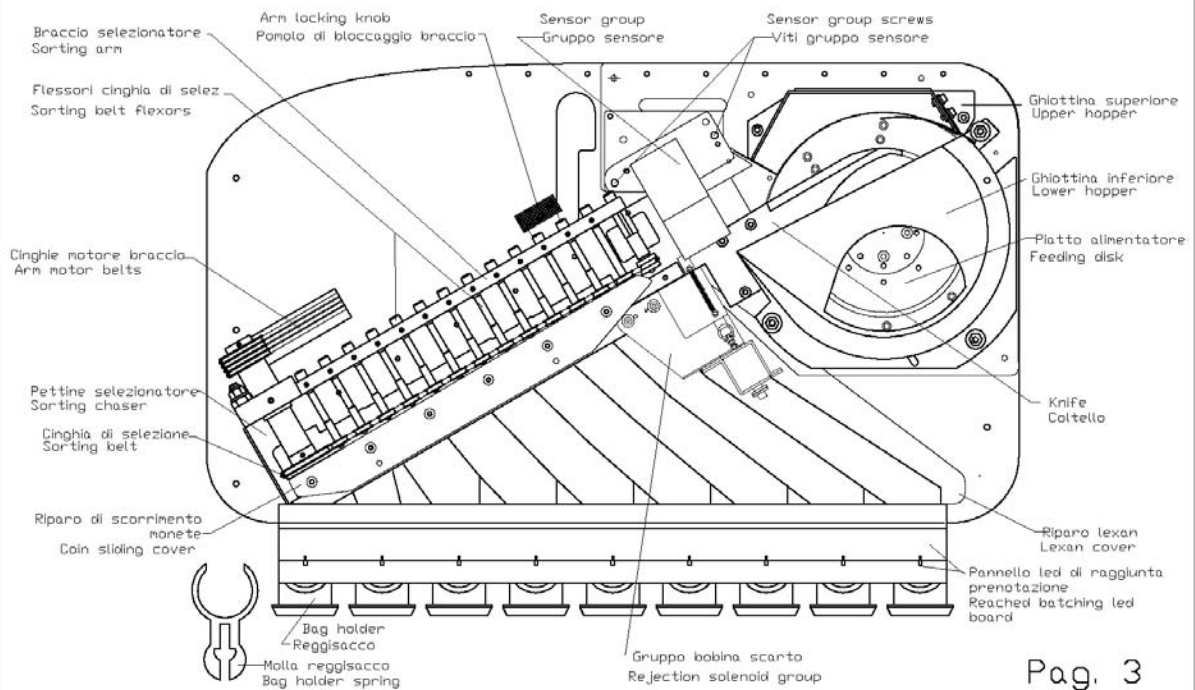

Manuale istruzioni MOON Complessivo a 6 vie U.S.A.
 MOON instruction manual at 6 ways U.S.a.

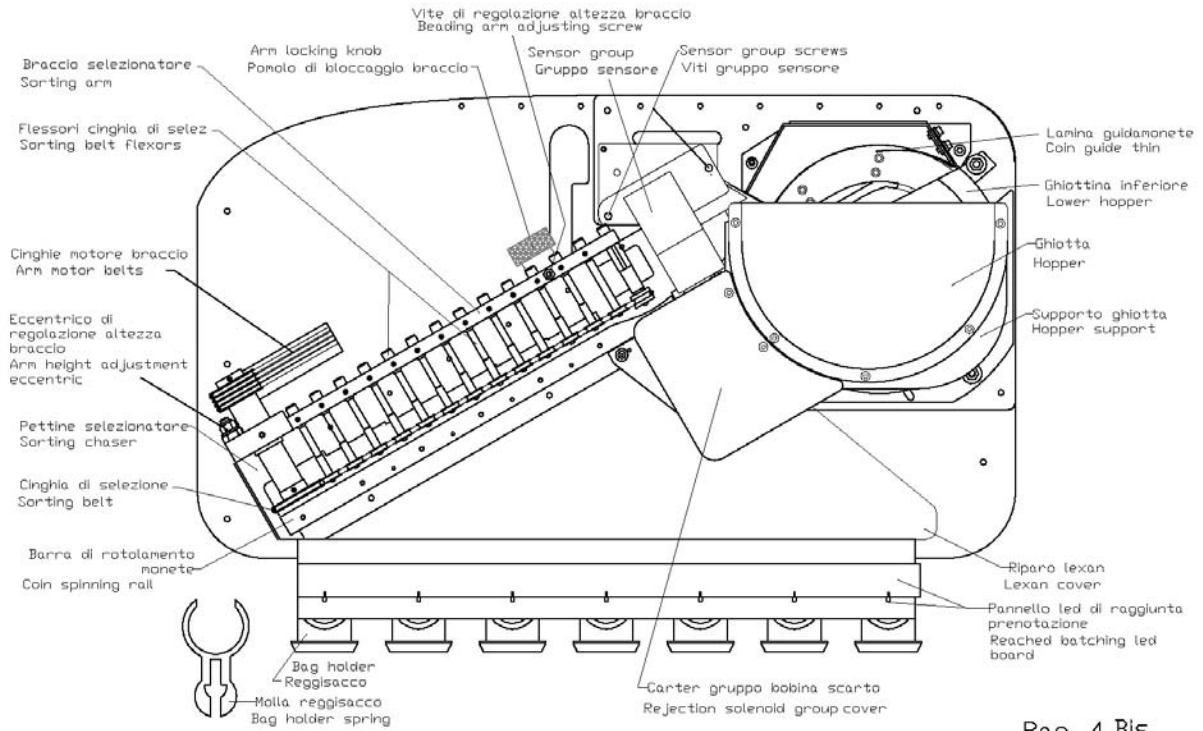

Pag. 4 Bis

Manuale istruzioni MOON MOON instruction manual
 Pulizia parti scorrimento monete - zona sensore e scarto
 Cleaning parts coin sliding - sensor and rejection zone

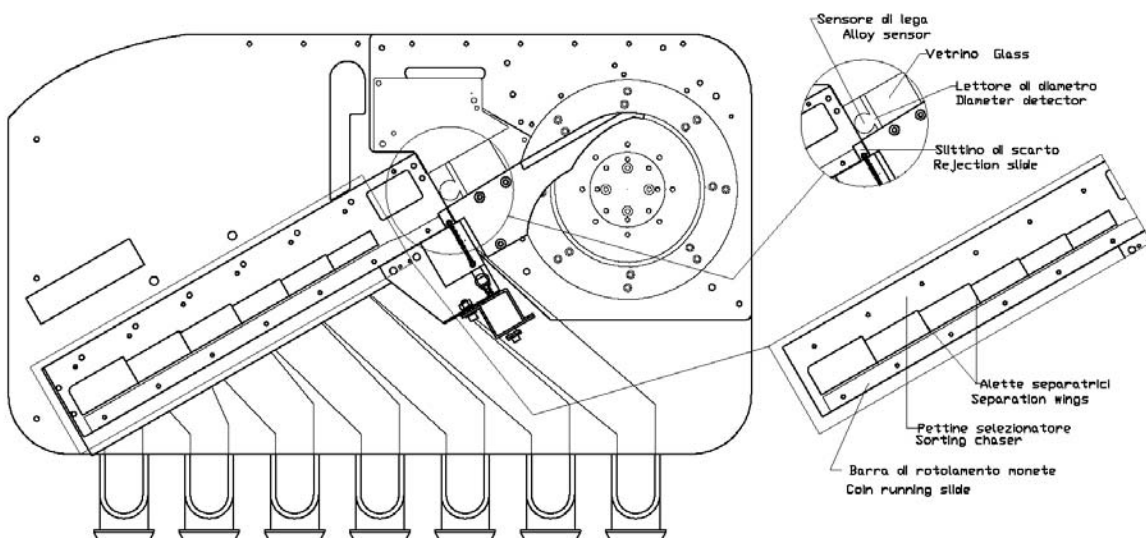

Pag. 5