

EuroKey Plus MDB

Il sistema di pagamento per effettuare acquisti senza contante nelle macchine MDB

Tipicamente utilizzato nella distribuzione automatica, si installa su dispositivi che presentano un protocollo di comunicazione di tipo seriale MDB, a cui risulta subordinato.

Può gestire qualsiasi altro sistema di pagamento che presenti un collegamento MDB.

Permette di impostare campagne promozionali e sconti, anche in base a fasce orarie, per fidelizzare la clientela e incrementare le vendite.

Le etichette del sistema e delle chiavi possono essere personalizzate per dare maggiore visibilità al marchio dell'azienda.



Caratteristiche

- Sistema identificato da 3 codici che indicano gestore, locazione e macchina su cui è montato. La sicurezza è garantita dal controllo che il blocchetto effettua su ciascuna chiave, prima di avviare l'erogazione, affinché presenti i propri codici di riferimento.
- Non è necessaria alcuna operazione di pre-codifica da parte del gestore perché le chiavi assumono i codici identificativi del blocchetto al primo inserimento.
- Programmazione effettuabile direttamente in campo sulla macchina ospitante tramite PC, Programmer o apposita chiave di configurazione.
- Possibilità di configurare: valore massimo caricabile sulla chiave, chiavi per vendite gratuite, chiavi per la manutenzione, black list (lista di chiavi disattivate perché smarrite).
- Installazione: può essere montato anche su applicazioni non predisposte a retroquadro, tramite la maschera frontale che necessita di 4 piccoli fori.
- Chiavi estremamente robuste, resistenti all'acqua e all'erosione, compatte e curate nell'aspetto estetico.

Disegni Tecnici

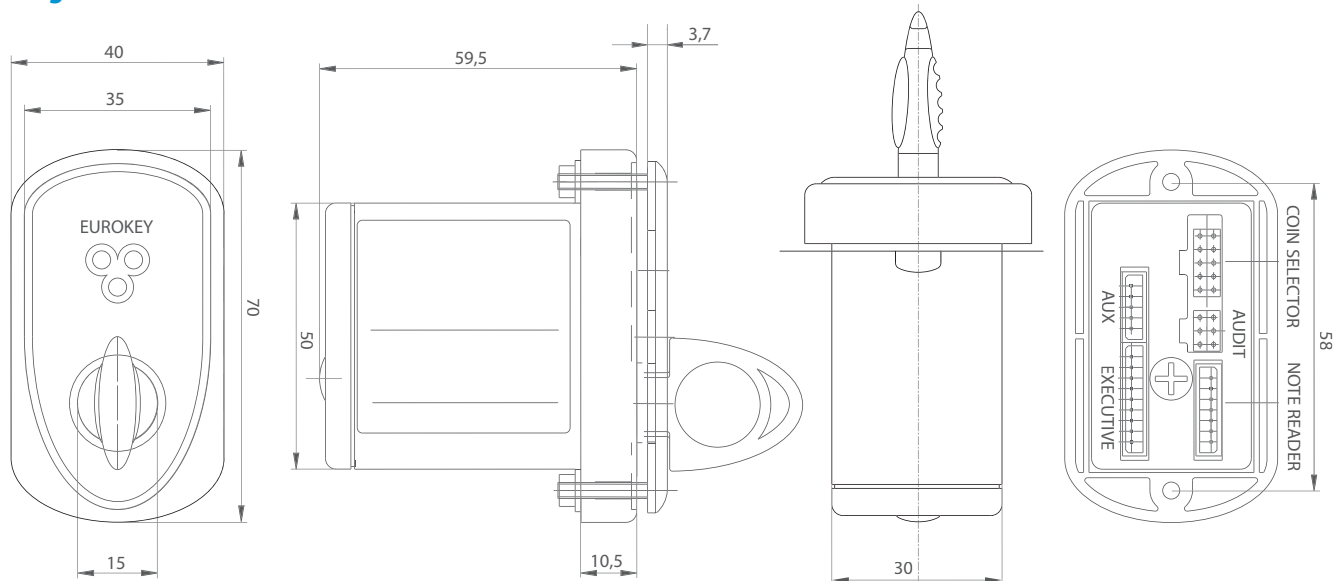

N.B.: Unità di misura: mm

Funzionalità

- Modalità di gestione dei prezzi *.
- Prezzi di vendita *.
- Modalità di vendita in contante *.
- 2 modalità di mancata vendita.
- Gestione diretta del validatore monete *.
- Gestione diretta del lettore banconote *.
- Gestione 3 codici (gestore, locazione, macchina).
- N° macchina editabile dall'utente *.
- Gestione valore massimo caricabile sulla chiave.
- Gestione di chiavi differenziate.
- Gestione black list.
- Gestione 2 fasce orarie *.
- Gestione automatica ora legale.
- Gestione dati contabili *.
- Aggiornamento firmware in campo.

* Funzioni sVe dal controllore MDB

Tools

MultiConfig

Programma di configurazione attraverso PC prelevabile gratuitamente dall'area download del sito www.comestergroup.it



Programmer

Strumento portatile per programmare il sistema chiave direttamente in campo.



Chiave di configurazione

Strumento portatile per programmare il sistema chiave direttamente in campo.



Versioni

- Versione standard.
- Versione resistente al vapore acqueo con guarnizioni a tenuta stagna per contesti particolarmente umidi.

Accessori opzionali

Per la programmazione

- Programmer
- Chiave di configurazione

Per la ricarica

- Autocoin Plus, caricatore e distributore di chiavi
- Key Charge
- Terminale per il caricamento di crediti da banco

Altro

- Maschera frontale
- Frontale in metallo
- Adattatore 16 poli a 24 V
- Etichetta orizzontale
- Kit USB
- Starter kit, completo per l'installazione
- Grafiche personalizzate per quantità

Prodotti correlati

- Riconoscitori di banconote
- Gettoniere rendiresto
- Gettoniere elettroniche
- Cambiamonete/banconote/ticket
- Start lavaggi

Specifiche Tecniche - Blocchetto

Dimensioni (BxHxP)	40 x 70 x 59,5 mm
Peso	120 g
Tensione di alimentazione	18 ÷ 40 Vdc/24 Vac (-20 + 10%)
Corrente assorbita	30 mA
Temperatura di funzionamento	0°C ÷ 50°C
Umidità (non condensata)	0 ÷ 85%
Temperatura d'immagazzinaggio	-10°C ÷ 60°C

Specifiche Tecniche - Chiave

Tecnologia utilizzata	transponder
Frequenza di trasmissione	125 khz

EuroKey Plus Executive

La soluzione cashless per i dispositivi di tipo Executive

Viene installato su macchine che presentano un protocollo di comunicazione di tipo seriale Executive e può governare una gettoniera elettronica e/o un lettore di banconote. Permette di impostare campagne promozionali e sconti, anche in base a fasce orarie, per fidelizzare la clientela e incrementare le vendite. La gestione dei prezzi può avvenire secondo 3 modalità: executive, dove i prezzi vengono impostati sulla macchina; price holding, dove i prezzi sono caricati sul sistema chiave; seriale standard, dove i prezzi sono gestiti sia dalla macchina che dal sistema chiave.

È possibile impostare fino a 120 linee di prezzo diverse nelle configurazioni price holding e seriale standard ed è sempre possibile convertire i crediti caricati sulle chiavi in valute diverse. Le etichette del sistema e delle chiavi possono essere personalizzate per dare maggiore visibilità al marchio dell'azienda.



Caratteristiche

- Sistema identificato da 3 codici che indicano gestore, locazione e macchina su cui è montato. La sicurezza è garantita dal controllo che il blocchetto effettua su ciascuna chiave, prima di avviare l'erogazione, affinché presenti i propri codici di riferimento.
- Non è necessaria alcuna operazione di pre-codifica da parte del gestore perché le chiavi assumono i codici identificativi del blocchetto al primo inserimento.
- Programmazione sulla macchina ospitante tramite PC, Programmer o apposita chiave di configurazione.
- Diversi tipi di chiave: rossa, per la configurazione del sistema; gialla, per ricaricare le chiavi utente in assenza di sistemi di pagamento; utente che può anche essere riconfigurata dal gestore come chiave "speciale" per offrire sconti, vendite gratuite o per effettuare test di manutenzione.
- Possibilità di configurare anche: modalità di vendita singola o multipla (qualora il pagamento avvenga in contante), valore massimo caricabile sulla chiave, happy hour, bonus, black list (lista di chiavi disattivate perché smarrite).
- Gestione contabile grazie all'utilizzo di Audit Key o Box Audit.
- Installazione: a retroquadro anche su applicazioni non predisposte, tramite la maschera frontale che necessita di 4 piccoli fori.
- Chiavi robuste, resistenti all'acqua e all'erosione, e curate nell'aspetto estetico.

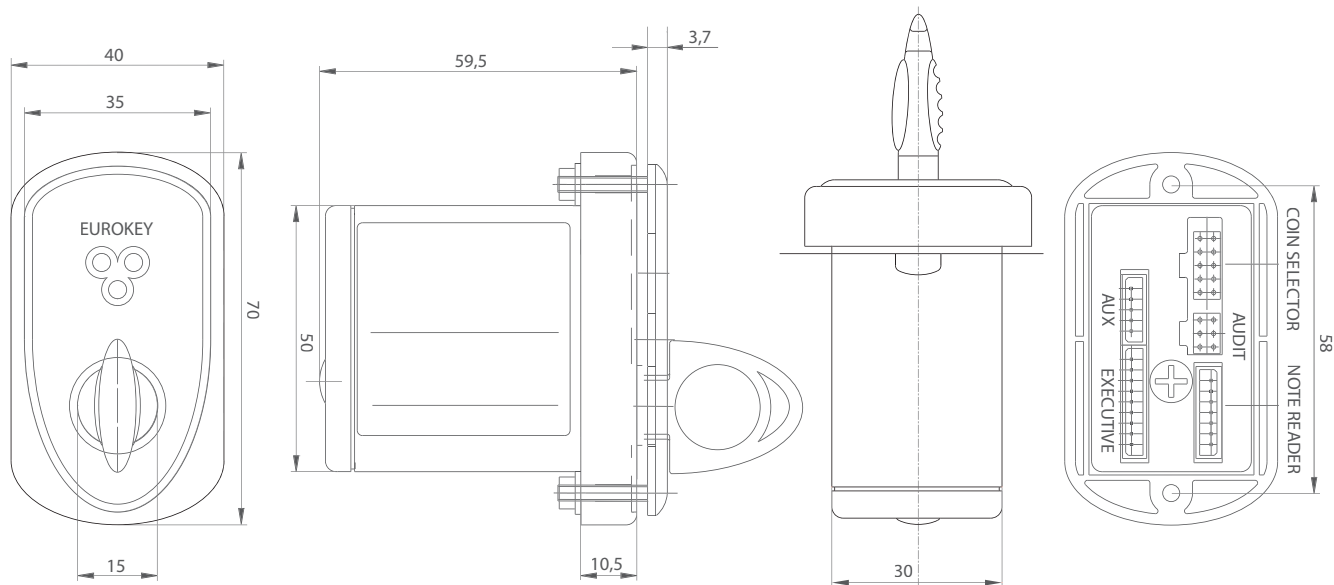

N.B.: Unità di misura: mm

Funzionalità

- 3 modalità di gestione dei prezzi.
- Prezzi di vendita *.
- Modalità di vendita in contante singola o multipla.
- 2 modalità di mancata vendita.
- Gestione diretta del validatore monete.
- Gestione diretta del lettore banconote.
- Gestione 3 codici (Gestore, locazione, macchina).
- N° macchina editabile dall'utente.
- Gestione valore massimo caricabile sulla chiave.
- Gestione di chiavi differenziate.
- Gestione black list.
- Gestione 2 fasce orarie.
- Gestione bonus.
- Gestione automatica ora legale.
- Gestione dati contabili.
- Aggiornamento firmware in campo.

* 10 prezzi per le modalità "Seriale Standard" e "Price holding". Nella modalità "Executive" sono gestiti dalla macchina.

Tools

MultiConfig

Programma di configurazione attraverso PC prelevabile gratuitamente dall'area download del sito www.comestergroup.it.



Programmer

Strumento portatile per programmare EuroKey Plus direttamente in campo.



Chiave di configurazione

Strumento portatile per programmare EuroKey Plus direttamente in campo.



AuditKey

Chiave a transponder con memoria integrata, che permette di scaricare i dati di audit da EuroKey Plus. I dati possono essere convertiti anche in formato EVA-DTS.

Box Audit

Dispositivo per effettuare la raccolta dei dati di audit di EuroKey Plus. I dati possono essere convertiti anche in formato EVA-DTS.



Versioni

- Versione standard.
- Versione resistente al vapore acqueo con guarnizioni a tenuta stagna per contesti particolarmente umidi.

Accessori opzionali

Per la programmazione

- Programmer
- Chiave di configurazione

Per la raccolta dati

- Audit Key
- Box Audit

Per la ricarica

- Autocoin Plus, caricatore e distributore di chiavi
- Key Charge
- Terminale per il caricamento di crediti da banco

Altro

- Chiave gialla
- Maschera frontale
- Frontale in metallo
- Adattatore 16 poli a 24 V
- Etichetta orizzontale
- Kit USB
- Starter kit, completo per l'installazione
- Grafiche personalizzate per quantità

Prodotti correlati

- Cambiamonete/banconote/ticket
- Start lavaggi
- Sistemi di attivazione e comando
- Riconoscitori di banconote
- Gettoniere rendiresto
- Gettoniere elettroniche

Specifiche Tecniche - Chiave

Tecnologia utilizzata	transponder
Frequenza di trasmissione	125 khz

Specifiche Tecniche - Blochetto

Dimensioni (BxHxP)	40 x 70 x 59,5 mm
Peso	120 g
Tensione di alimentazione	18 ÷ 40 Vdc / 24 Vac (-20 + 10%)
Tensione di alimentazione erogabile per periferiche (uscita)	12 Vdc ± 5% 1,2 A (lettore di banconote); 12 Vdc ± 5% (riconoscitore di monete)
Corrente assorbita	30 mA
Temperatura di funzionamento	0°C ÷ 50°C
Umidità (non condensata)	0 ÷ 85%
Temperatura d'immagazzinaggio	-10°C ÷ 60°C
Ingressi	livello TTL
Uscite	open collector (non protetti) 100 mA (comune a massa)

EuroKey Plus Parallela

Il sistema senza denaro più indicato per le apparecchiature elettromeccaniche

Trova applicazione in diversi settori come autolavaggi, lavanderie self-service, attrezzature sportive: in particolare può servire per attivare portali, piste, lavatrici, illuminazioni a tempo, ecc.

È disponibile nella versione mono prezzo, per contesti di dimensioni ridotte dove i servizi presentano lo stesso valore d'acquisto, e multi prezzo, per ambienti in cui è necessaria la diversificazione dei prezzi. È possibile collegarvi direttamente una gettoniera elettronica e un lettore di banconote per ricaricare le chiavi e configurare il pulsante di "Avvio" da utilizzare per l'attivazione del servizio. Permette di impostare campagne promozionali e sconti, anche in base a fasce orarie, per fidelizzare la clientela e incrementare le vendite. Le etichette del sistema e delle chiavi possono essere personalizzate per dare maggiore visibilità al marchio dell'azienda.



Caratteristiche

- Gestione di 1 prezzo tramite la scheda RM 925 (con alimentatore integrato) o di 2/4/8 prezzi tramite le schede KPD/KPM.
- Sistema identificato da 3 codici che indicano gestore, locazione e macchina su cui è montato. La sicurezza è garantita dal controllo che il blocchetto effettua su ciascuna chiave, prima di avviare l'erogazione, affinché presenti i propri codici di riferimento.
- Non è necessaria alcuna operazione di pre-codifica da parte del gestore perché le chiavi assumono i codici identificativi del blocchetto al primo inserimento.
- Programmazione sulla macchina ospitante tramite PC, Programmer o apposita chiave di configurazione.
- Diversi tipi di chiave: rossa, per la configurazione del sistema; gialla, per ricaricare le chiavi utente in assenza di sistemi di pagamento; utente che può anche essere riconfigurata dal gestore come chiave "speciale" per offrire sconti, vendite gratuite o per effettuare test di manutenzione.
- Possibilità di configurare anche: modalità di vendita singola o multipla (qualora il pagamento avvenga in contante), valore massimo caricabile sulla chiave, happy hour, bonus, black list (lista di chiavi disattivate perché smarrite).
- Gestione contabile grazie all'utilizzo di Box Audit.
- Installazione: a retroquadro anche su applicazioni non predisposte, tramite la maschera frontale che necessita di 4 piccoli fori.

Configurazioni meccaniche

Per versione mono prezzo:

- stepper mono prezzo: il sistema fa partire il servizio e lo mantiene in stato di attivazione finché non riceve dalla macchina un segnale di fine erogazione;
- stepper: il sistema fornisce alla macchina solo un impulso iniziale per far partire il servizio;
- timer: il sistema fa partire il servizio e lo mantiene in stato di attivazione per il tempo preimpostato.

Per versione multi prezzo:

- stepper multi prezzo: il sistema fa partire il servizio e lo mantiene in stato di attivazione finché non riceve dalla macchina un segnale di fine erogazione;
- timer: il sistema fa partire il servizio e lo mantiene in stato di attivazione per il tempo preimpostato.

Funzionalità

	Versione mono prezzo	Versione multi prezzo
Modalità di gestione dei prezzi	1	1
Prezzi di vendita	1	2/4/8
Modalità di vendita in contante	singola/multipla	singola/multipla
Modalità di mancata vendita	2	2
Gestione diretta del validatore monete	•	•
Gestione diretta del lettore banconote	-	•
Gestione 3 codici (Gestore, locazione, macchina)	•	•
N° macchina editabile dall'utente	•	•
Gestione valore massimo caricabile sulla chiave	•	•
Gestione di chiavi differenziate	•	•
Gestione black list	•	•
Gestione 2 fasce orarie	•	•
Gestione bonus	•	•
Gestione automatica ora legale	•	•
Gestione dati contabili	•	•
Aggiornamento firmware in campo	•	•

Specifiche Tecniche - Blocchetto

	Versione mono prezzo	Versione multi prezzo
Dimensioni (BxHxP)	40 x 70 x 59,5 mm	40 x 70 x 59,5 mm
Peso	120 g	120 g
Tensione di alimentazione	18 ÷ 40 Vdc/24 Vac (-20 + 10%)	18 ÷ 40 Vdc/24 Vac (-20 + 10%)
Tensione di alimentazione erogabile per periferiche (uscita)	12 Vdc ± 5% (riconoscitore di monete)	12 Vdc ± 5% 1,2 A (lettore di banconote); 12 Vdc ± 5% (riconoscitore di monete)
Corrente assorbita	30 mA	30 mA
Temperatura di funzionamento	0°C ÷ 50°C	0°C ÷ 50°C
Umidità (non condensata)	0 ÷ 85%	0 ÷ 85%
Temperatura d'immagazzinaggio	-10°C ÷ 60°C	-10°C ÷ 60°C
Ingressi	livello TTL	livello TTL
Uscite	open collector (non protetti) 100 mA (comune a massa)	tramite schede di interfaccia a 2/4 canali (KPD/KPM)

Specifiche Tecniche - Chiave

	Versione mono prezzo	Versione multi prezzo
Tecnologia utilizzata	transponder	transponder
Frequenza di trasmissione	125 khz	125 khz

Tools

MultiConfig

Programma di configurazione attraverso PC prelevabile gratuitamente dall'area download del sito www.comestergroup.it.



Programmer

Strumento portatile per programmare EuroKey Plus direttamente in campo.



Chiave di configurazione

Strumento portatile per programmare EuroKey Plus direttamente in campo.



Box Audit

Dispositivo per effettuare la raccolta dei dati di audit di EuroKey Plus. I dati possono essere convertiti anche in formato EVA-DTS.



Versioni

- Versione standard mono prezzo.
- Versione standard multi prezzo.
- Versione resistente al vapore acqueo con guarnizioni a tenuta stagna per contesti particolarmente umidi.

Accessori opzionali

Per la programmazione

- Programmer
- Chiave di configurazione

Per la raccolta dati

- Box Audit

Per la ricarica

- Autocoin Plus, caricatore e distributore di chiavi
- Terminale per il caricamento di crediti da banco
- Key Charge

Altro

- Chiave gialla
- Maschera frontale
- Frontale in metallo
- Adattatore 16 poli a 24 V
- Etichetta orizzontale
- Kit USB
- Starter kit, completo per l'installazione
- Grafiche personalizzate per quantità

Prodotti correlati

- Sistema di attivazione MultiService (in versione multi prezzo)
- Box di comando
- Riconoscitori di banconote
- Gettoniere elettroniche
- Cambiamonete/banconote
- Start lavaggi