

Dual Coin Nueva versión STRONG

La solución ideal para la distribución en grandes cantidades de dos valores diferentes de monedas/fichas y garantizar la seguridad de la recaudación

Su estructura extraordinariamente resistente, los mecanismos de cierre aún más fuertes y las nuevas protecciones frente a apertura forzada, incluso con taladro, hacen de Dual Coin una de las máquinas de cambio de monedas más seguras del mercado.

Dual Coin puede incorporar el lector de billetes Smiley NV9 con apilador integrado, pudiendo apilar hasta 600 billetes.

Sus nuevos colores resaltan la estructura característica de la máquina con un agradable aspecto estético: Dual Coin transmite solidez y al mismo tiempo estilo.



Prestaciones

- Material de fabricación: chapa y cerradura tubular de seguridad con tres puntos de cierre. 2 barras transversales de acero especial protegen a la máquina de cambio frente a la apertura forzada y el robo.
- Compartimiento para la salida de monedas convencional o bien en vasos de recogida, para agilizar la recogida de grandes cantidades de monedas o fichas.
- Salida separada de monedas y fichas por dispensadores diferentes, con selección por medio de botón.
- Encendido y apagado internos para prevenir que la máquina de cambio de monedas sea manipulada indebidamente.
- Puerta basculante para extracción de la caja y llenado del dispensador.
- Portezuelas adicionales en la parte superior de la máquina de cambio para llenado; estas disponen de cerraduras tubulares distintas a las de los dispensadores: de esta forma el encargado del llenado del dispensador no puede acceder a la caja.
- Placa intercambiable para los lectores de billetes existentes en el mercado.
- Salida de monedas/fichas en modo automático o manual.
- Tarjeta electrónica CPU con registro de los datos de recaudación.
- Instalación: de pared, mediante 3 tacos que se introducen la parte de atrás de la máquina; sobre base de apoyo, directamente al suelo.

Ilustraciones Técnicas

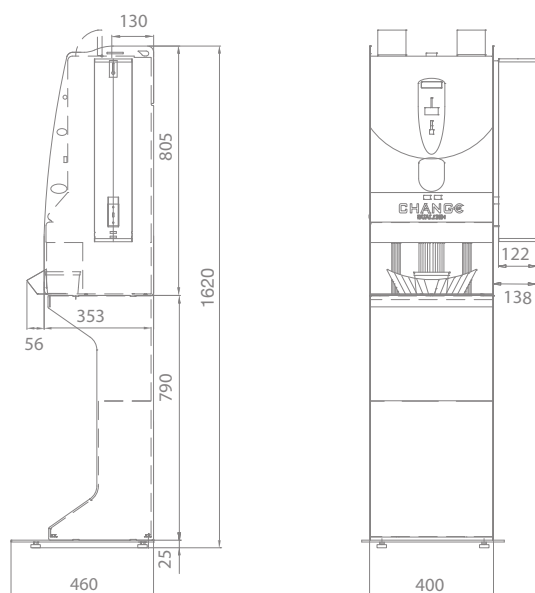

Nota: Unidad de medida: mm

Tools

Programmer

Para efectuar la programación.



Periféricos instalados

- Monedero electrónico RMS HD
- 2 Evolution con extensiones
- Lector de billetes NV10

Periféricos opcionales

- Lector de billetes NV9

Accesorios opcionales

- Base de apoyo
- Cerradura con pestillo reprogramable
- Vasos de recogida de monedas/fichas (máx. h 120 mm - Ø 145 mm)
- Tubo para dispensación en vasos
- Anti-robo para máquinas de cambio de monedas

Productos relacionados

- Máquinas contadoras
- Amplia gama de fichas

Características Técnicas

	Máquinas de Cambio de monedas	Máquinas de Cambio de monedas sobre base de apoyo
Dimensiones (bxhxp) (mm)	400 x 805 x 409	400 x 1.600 x 409
Peso (Kg)	43	60
Tensión de alimentación	230 Vac - 50 Hz	230 Vac - 50 Hz
Potencia de consumo	60 W máx	60 W máx
Temperatura de funcionamiento	-10°C ÷ +50°C	-10°C ÷ +50°C

Capacidad de monedas

	0,50 €	1,00 €	2,00 €
2 Evolution con extensiones	7.000	7.000	6.500
Caja		4.600	